

8.3 Зажим для стальных канатов, оцинкованный DIN 741

Зажимы применяются для соединения тросов между собой, а также для изготовления петель на концах троса.

Изготовлены из углеродистой оцинкованной стали. Пример обозначения: 5 мм. Размер определяется по диаметру применяемого троса

Минимальное количество зажимов, устанавливаемых на трос, зависит от диаметра троса.

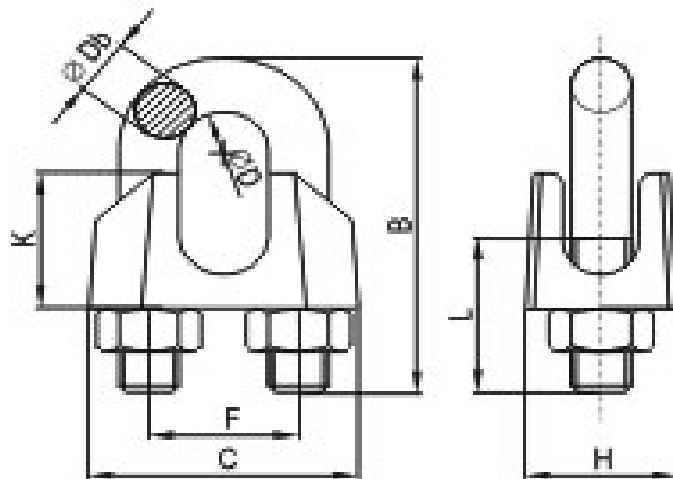

Технические характеристики

Обозначение	Db-мм	C,-мм	F-мм	K-мм	B-мм	L-мм	H-мм	D - диаметр применяемого троса мм	Мин. Кол-во соединений	Приблизительный вес 1000 шт / кг
3 мм	4.00	21.00	9.00	10.00	20.00	12.00	10.00	3	3	10.00
4 мм	4.00	22.00	10.00	10.00	22.00	13.00	11.00	4	3	11.00
5 мм	5.00	23.00	11.00	10.00	24.00	13.00	11.00	5	3	15.00
6 мм	5.00	26.00	13.00	11.00	28.00	15.00	12.00	6	3	16.20
8 мм	6.00	30.00	16.00	15.00	34.00	19.00	14.00	8	5	31.80
10 мм	8.00	34.00	19.00	17.00	42.00	22.00	18.00	10	5	60.40
12 мм	10.00	42.00	24.00	21.00	55.00	30.00	23.00	12	5	124.00
16 мм	12.00	50.00	29.00	26.00	63.00	33.00	26.00	16	5	200.00